



**INFORMATION POUR LES SECOURISTES ET LES
RÉCUPÉRATEURS
PLANS GUIDE D'INTERVENTION D'URGENCE POUR
VÉHICULE**



**HONDA PRELUDE
FHEV HYBRID
2026 -**



Prelude

Introduction

Ce document décrit les éléments à prendre en compte lors de la réalisation d'opérations de secours sur les véhicules hybrides Prelude FHEV. Veuillez lire attentivement ce manuel et respecter les précautions pour un fonctionnement en toute sécurité.

Le Prelude FHEV est propulsé à la fois par un moteur électrique et un moteur à essence. Le moteur est entraîné par l'électricité fournie par la batterie haute tension et le générateur, tandis que la batterie haute tension est chargée non seulement par le générateur mais également par le freinage par récupération.

© Honda Motor Europe Ltd.

Table des matières

0. Rescue sheet	4
1. Identification / reconnaissance	6
2. Immobilisation / stabilisation / levage	9
3. Neutraliser les dangers directs / règles de sécurité	11
4. Accès aux occupants	15
5. Énergie stockée / liquides / gaz / solides	20
6. En cas d'incendie	23
7. En cas d'immersion	25
8. Remorquage / transport / stockage	26
9. Informations complémentaires importantes	29
10. Explication des pictogrammes utilisés	32

0. Rescue sheet



Honda Prelude FHEV
2dr Coupe
(2026 -)

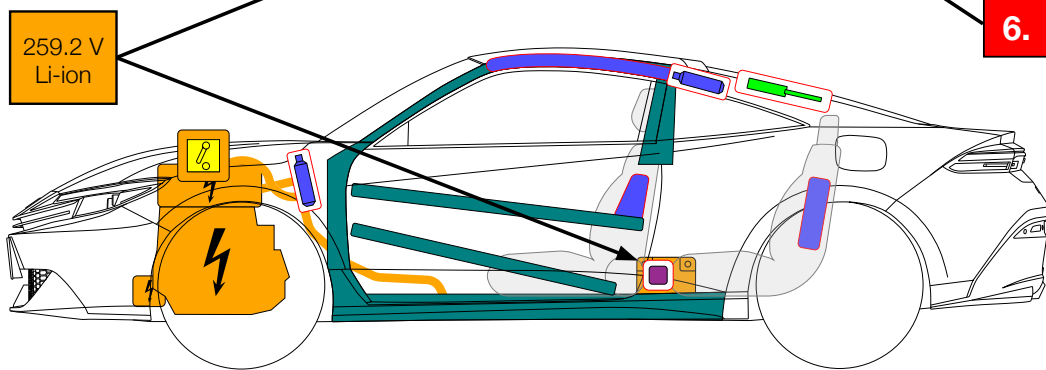
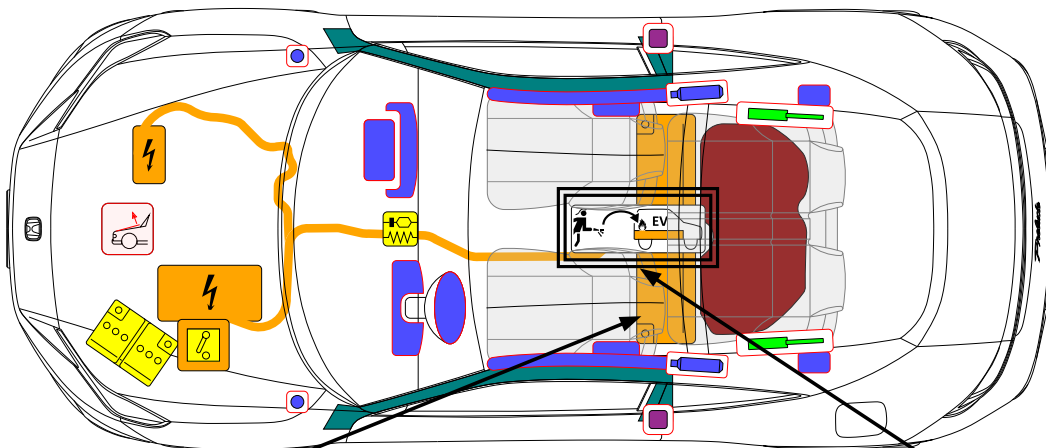

259.2 V
Li-ion

Airbag	Générateur de gaz	Pré-tensionneur de ceinture de sécurité	Vérin à gaz / ressort précontraint	Unité de contrôle SRS
Batterie basse tension	Bloc-Batterie haute tension	Câble d'alimentation haute tension	Composant haute tension	Dispositif de déconnexion basse tension de la batterie haute tension
Système de protection active des piétons	Accès spécifique à la batterie	Réservoir de carburant essence/éthanol	Zone de haute résistance	Zone nécessitant une attention particulière

© Honda Motor Europe Ltd.

No. de document

Version No.

Date de la version

No. de page

BF*-HME00010_FR

01

02/2026

1 / 5

1. Identification / reconnaissance

Comment identifier le Prelude FHEV ?

L'apparence et les caractéristiques du Prelude FHEV sont décrites ci-dessous. Si le véhicule impliqué dans l'accident est le modèle concerné, veuillez respecter les précautions décrites dans ce manuel pour les opérations de secours.

Logos



Logo de la marque

Prelude

Identification du type

Le modèle et le numéro de châssis se trouvent sur le plancher du côté droit du siège passager, sur un autocollant sur le montant B du côté conducteur et derrière le pare-brise avant du côté conducteur. Vous pouvez identifier que le véhicule est le PRELUDE si les 3 premiers symboles sont « BF1 ».

JHMBF1***000001**

Plancher de position d'enclage

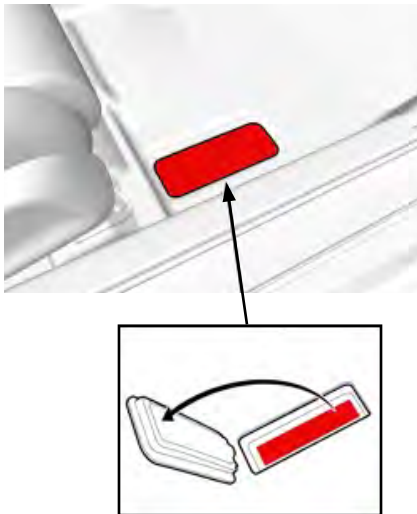

Autocollant montant B côté conducteur

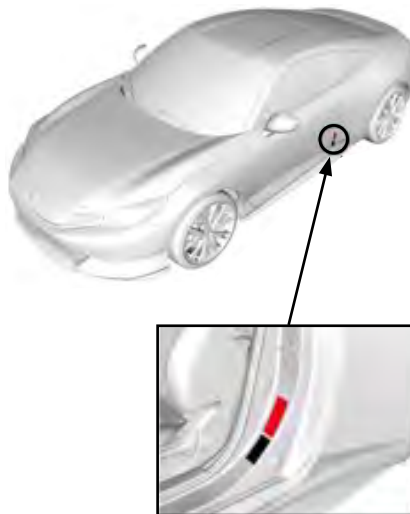

VIN derrière le pare-brise avant

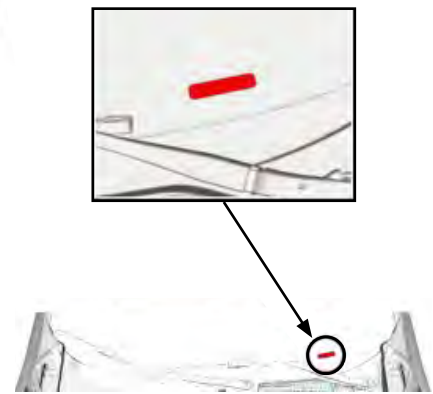

À propos des véhicules hybrides

Le système haute tension du Prelude FHEV utilise une tension totale supérieure à 260 V. Les opérations de secours nécessitent donc une attention particulière et une réponse aux hautes tensions.



- Si le câble haute tension orange ou le couvercle haute tension est endommagé et que des câbles ou des bornes exposés sont détectés, ne touchez jamais ces parties exposées. En outre, si vous ne savez pas si les câbles ou les bornes exposés sont des pièces à haute tension, évitez de les toucher. Un contact involontaire peut entraîner des blessures graves, voire la mort, en raison de brûlures graves ou d'un choc électrique.
- Si vous n'avez pas d'autre choix que de toucher ou êtes susceptible de toucher les parties exposées des câbles ou composants à haute tension, veuillez toujours porter un équipement de protection isolant (gants isolants, lunettes de protection et chaussures isolées).

Les éléments suivants doivent être préparés à l'avance pour les activités de secours du Prelude FHEV.

- (1) Équipement de protection isolé (gants isolants, lunettes de sécurité, chaussures isolées)
- (2) Extincteur ABC

Équipement de protection contre les solvants [masque à gaz (pour gaz organiques), gants en caoutchouc (pour résistance chimique)].

Prelude FHEV Sites haute tension



- Les sections haute tension des Prelude FHEV sont représentées ci-dessous
- La zone délimitée par la ligne pointillée dans l'illustration représente la zone haute tension.
- Les câbles haute tension sont reconnaissables à leur couleur orange

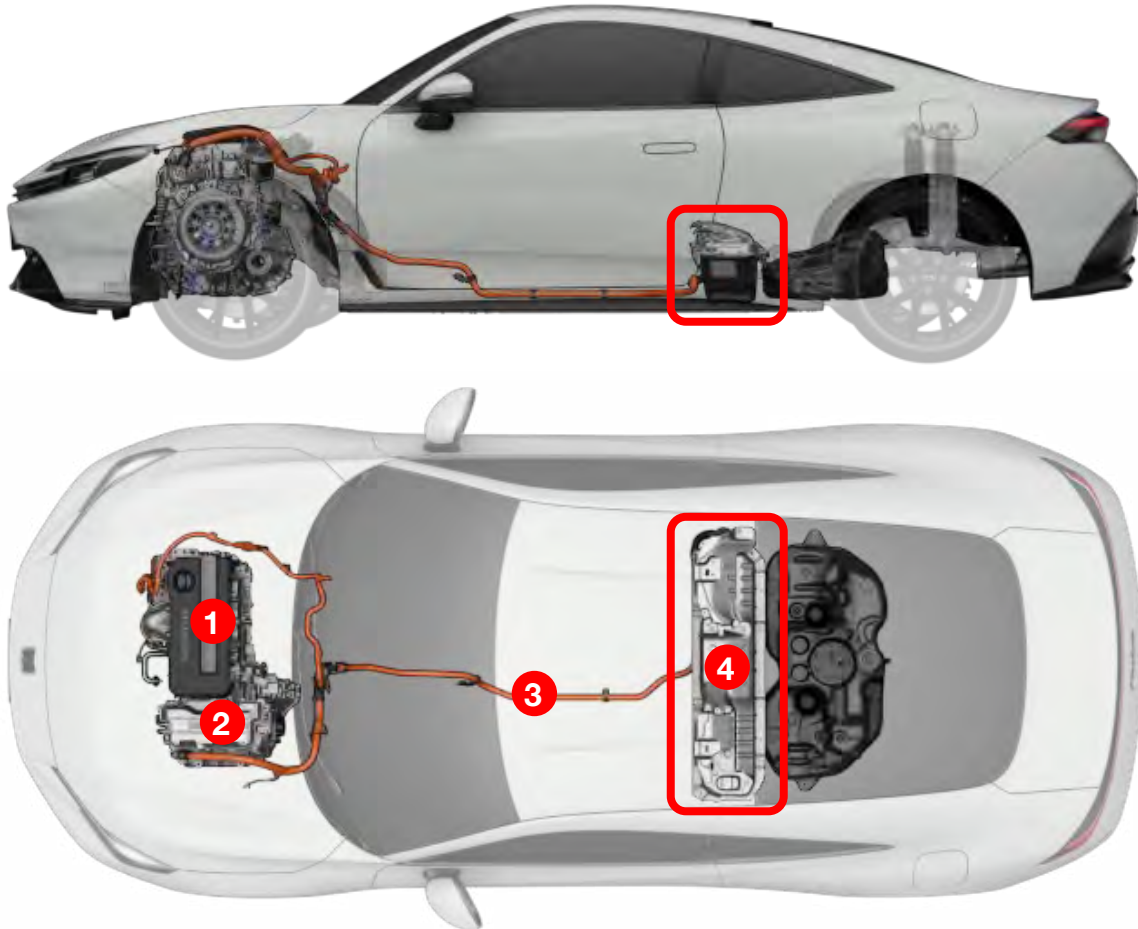

1. Compresseur de climatisation électrique
2. Moteur électrique
3. Câble haute tension
4. Batterie haute tension (batterie lithium-ion)



Ne laissez aucun objet heurter les câbles haute tension situés sous le plancher quand vous soulevez le véhicule. Si les câbles haute tension sont endommagés ou coupés, le câblage sera exposé et un contact par erreur peut entraîner des blessures graves, voire la mort, en raison de brûlures graves ou d'un choc électrique dû à la haute tension.

2. Immobilisation / stabilisation / levage

Immobilisez le véhicule :

1. Bloquer les roues, mettre le frein à main et appuyez une fois sur le bouton de P (parking) pour sélectionner la position P (parking)



2. Activer le frein à main en tirant sur l'interrupteur de frein à main (P)



Lors de la sécurisation et de la stabilisation du véhicule

Serrez le frein de stationnement comme vous le feriez pour un véhicule normal pour arrêter les roues. Pour stabiliser davantage le véhicule, placez un morceau de bois ou un autre support sous le véhicule pour dégonfler les pneus ou utilisez un équipement d'airbag de levage de secours. Utilisez un équipement d'airbag de levage de secours ou similaire pour stabiliser le véhicule.



- Lors du levage du véhicule, ne laissez aucun objet heurter les câbles haute tension situés sous le plancher.
- Ne laissez aucun objet heurter les câbles haute tension situés sous le plancher quand vous soulevez le véhicule. Si les câbles haute tension sont endommagés ou coupés, le câblage sera exposé et un contact par erreur peut entraîner des blessures graves, voire la mort, en raison de brûlures graves ou d'un choc électrique dû à la haute tension.

Annulation forcée du frein de stationnement électrique

L'annulation forcée est effectuée lorsque le système présente une anomalie et que le frein de stationnement ne peut pas être desserré.

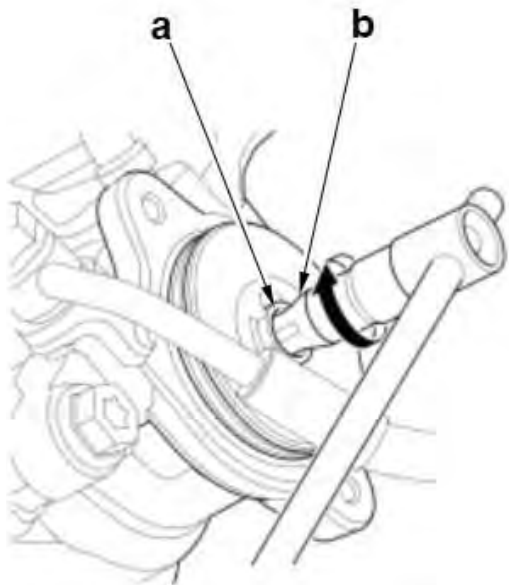

Condition préalable : l'actionneur du frein de stationnement électrique a été retiré.

Procédure :



Tournez la broche (a) dans le sens des aiguilles d'une montre jusqu'à ce que le frein de stationnement soit desserré.

Détails de l'outil « b » :

Douille TORX de type E (disponible dans le commerce)

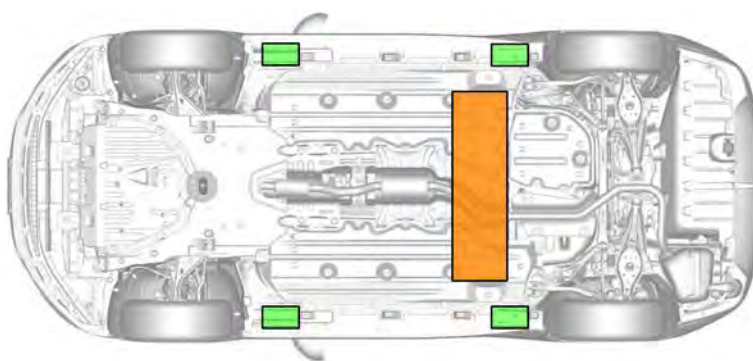
Points de levage :



-  Points de levage appropriés
-  Batterie haute tension



L'équipement d'airbag de support et de levage doit être installé à l'écart des pièces haute tension situées sous le plancher, des systèmes d'échappement et de carburant, etc. Cela peut endommager les pièces haute tension ou provoquer un incendie inattendu à cause de la chaleur.

3. Neutraliser les dangers directs / règles de sécurité

Collision de véhicule

Lors d'une collision suffisamment grave pour déployer un ou plusieurs airbags, le système électrique de la Honda Prelude est conçu pour ouvrir automatiquement les contacteurs électriques haute tension. Cela déconnecte la batterie haute tension des autres composants haute tension et arrête le flux électrique dans les câbles haute tension.

Toutefois, les sauveteurs doivent toujours supposer que le système haute tension est sous tension et prendre les mesures appropriées décrites dans ce guide pour mettre le système hors tension.



- Si le câble haute tension orange ou le couvercle haute tension a été endommagé et que le câblage ou les bornes sont exposés, ne touchez pas ces parties exposées. De plus, si vous ne savez pas si les câbles ou les bornes exposés sont des pièces à haute tension, évitez de les toucher. Un contact involontaire peut entraîner des blessures graves, voire la mort, en raison de brûlures graves ou d'un choc électrique !
- Portez toujours un équipement de protection isolant [gants isolants, lunettes de sécurité et chaussures isolées] lorsque vous devez inévitablement ou potentiellement toucher des parties exposées de câbles ou de composants haute tension..
- Ne débranchez pas les sections haute tension. L'exposition de pièces haute tension par déconnexion, même après une déconnexion haute tension, peut entraîner des blessures graves, voire la mort, en raison de brûlures graves ou d'un choc électrique !
- Ne déconnectez pas les airbags qui ne se sont pas déployés ni les prétensionneurs de ceinture de sécurité qui ne se sont pas désactivés. Les airbags et les prétensionneurs de ceinture de sécurité sont équipés de générateurs de gaz haute pression, qui peuvent provoquer des blessures graves, voire la mort, s'ils sont déconnectés.
- Ne déconnectez pas les airbags qui ne se sont pas déployés ni les prétensionneurs de ceinture de sécurité qui ne se sont pas désactivés. Les airbags et les prétensionneurs de ceinture de sécurité sont équipés de générateurs de gaz haute pression, qui peuvent provoquer des blessures graves, voire la mort, s'ils sont déconnectés.
- Attendez toujours au moins 3 minutes avant de déconnecter le système d'airbags, car le système continue de fonctionner pendant 3 minutes après la mise sur « OFF » de l'interrupteur d'alimentation ou la déconnexion de la batterie 12 V. Cependant, cela ne pose pas de problème si tous les airbags se sont déjà déployés.
- Utilisez des pinces hydrauliques ou tout autre équipement ne produisant pas d'étincelles pour éviter tout risque de blessure grave due à l'inflammation causée par des étincelles.

Méthodes d'arrêt des systèmes à haute tension

En fonction des dommages causés au véhicule, la haute tension doit être interrompue. La haute tension peut être interrompue par l'une des méthodes décrites ci-dessous. Une fois la haute tension interrompue, les activités de secours normales peuvent être effectuées.

Suivez l'organigramme ci-dessous pour sélectionner la méthode la plus simple.

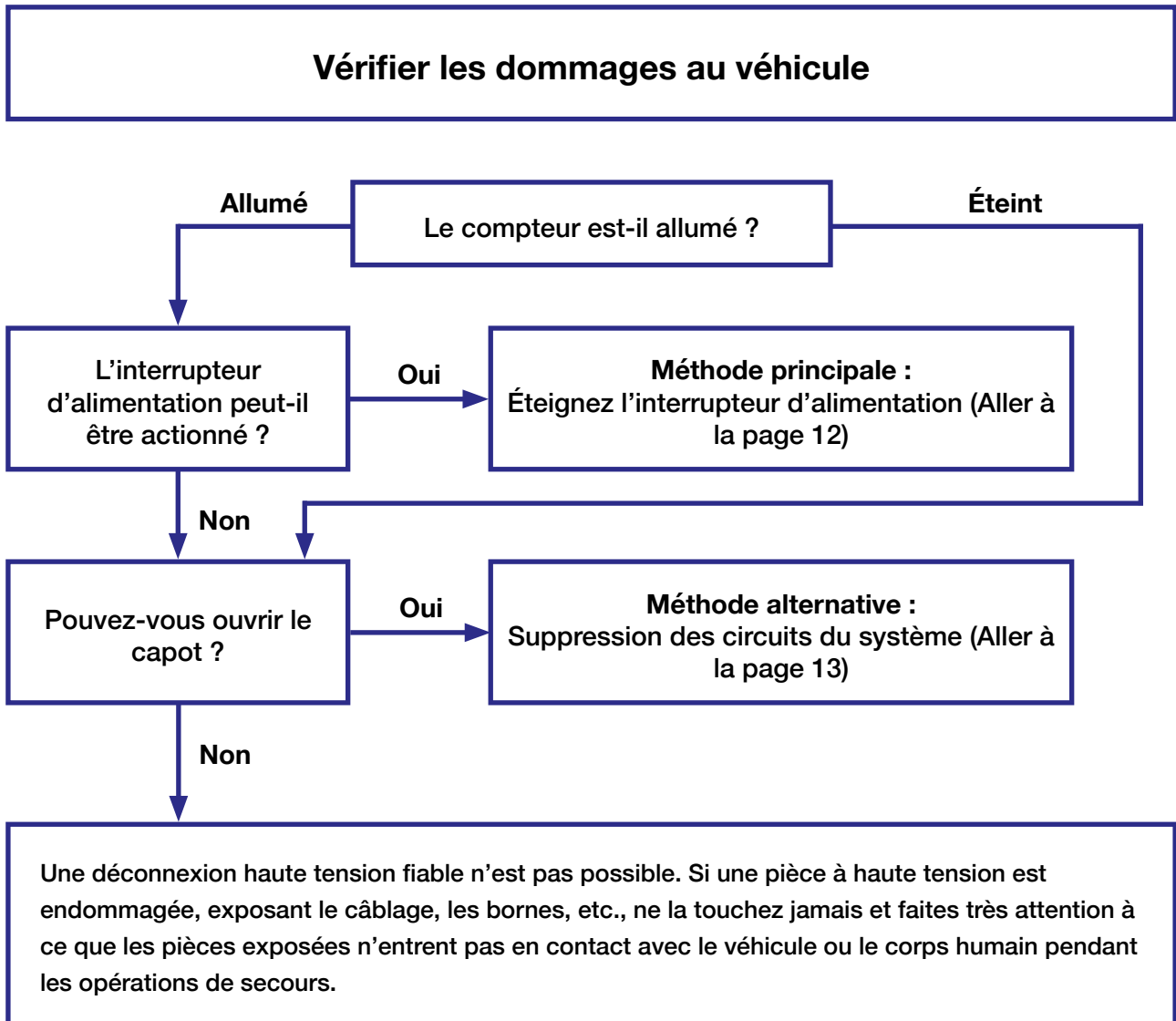

- Si le câble haute tension orange ou le couvercle haute tension est endommagé et que des câbles ou des bornes exposés sont détectés, ne touchez jamais ces parties exposées. En outre, si vous ne savez pas si les câbles ou les bornes exposés sont des pièces à haute tension, évitez de les toucher. Un contact involontaire peut entraîner des blessures graves, voire la mort, en raison de brûlures graves ou d'un choc électrique.
- Si vous n'avez pas d'autre choix que de toucher ou êtes susceptible de toucher les parties exposées des câbles ou composants à haute tension, veuillez toujours porter un équipement de protection isolant [gants isolants, lunettes de protection et chaussures isolées].

Méthode principale : Éteignez l'interrupteur d'alimentation.

Si le véhicule est endommagé mais que l'interrupteur d'alimentation peut toujours être actionné :



Éteignez l'interrupteur d'alimentation.

1. Appuyez sur le bouton de stationnement.
2. Maintenez enfoncé l'interrupteur d'alimentation pendant env. 3 secondes ou plus pour l'éteindre.



Appuyez et maintenez pendant plus de 3 secondes.



L'actionnement de l'interrupteur d'alimentation alors que l'affichage du compteur est éteint peut provoquer le démarrage du système.

Vérifiez que tous les affichages du compteur sont éteints.

Assurez-vous que tous les affichages du compteur sont éteints. Pour éviter tout redémarrage intempestif, gardez la télécommande sans clé à au moins 5 mètres du véhicule



Même après avoir éteint l'interrupteur d'alimentation, il faut environ 5 minutes pour que la charge électrique stockée dans le condensateur, etc., se décharge. Après avoir coupé la haute tension, veillez à éviter les courts-circuits, etc.

Démarrer les opérations de secours

Méthode alternative : Suppression des circuits du système.

Si l'interrupteur ne peut pas être actionné mais que le capot peut être ouvert, ouvrez le capot.



Ouvrez le capot.

Tirez vers vous le bouton de déverrouillage du capot situé au pied du siège conducteur, tirez vers le haut le levier situé au centre de l'avant du capot relevé pour déverrouiller le mécanisme de verrouillage et soulever le capot.

Si la procédure ci-dessus ne peut pas être effectuée, utilisez un pied-de-biche ou un outil similaire pour ouvrir le capot.



Débranchez la batterie 12 V.

Débranchez la borne négative (-) de la batterie 12 V.

Le système haute tension ne peut pas être déconnecté simplement en débranchant les bornes négative (-) et positive (+) de la batterie 12 V.

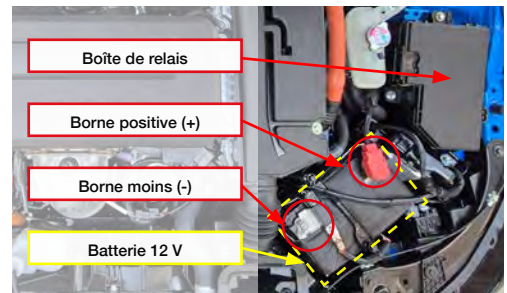

Désactivation du système haute tension

Retirez le couvercle du boîtier de relais. Débranchez la borne avant (illustrée dans l'image à droite) ou débranchez le câblage pour couper le circuit haute tension du système.

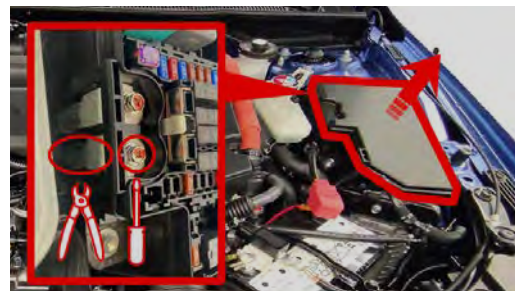

Même après avoir éteint l'interrupteur d'alimentation, il faut environ 5 minutes pour que la charge électrique stockée dans le condensateur, etc., se décharge. Après avoir coupé la haute tension, veillez à éviter les courts-circuits, etc.

Démarrer les opérations de secours

4. Accès aux occupants

Zone de coupe (zone découpable)

S'il est nécessaire de couper la carrosserie du véhicule ou d'utiliser des pinces hydrauliques, etc. pour secourir les occupants, faites-le dans les zones de coupe indiquées dans le schéma ci-dessous.

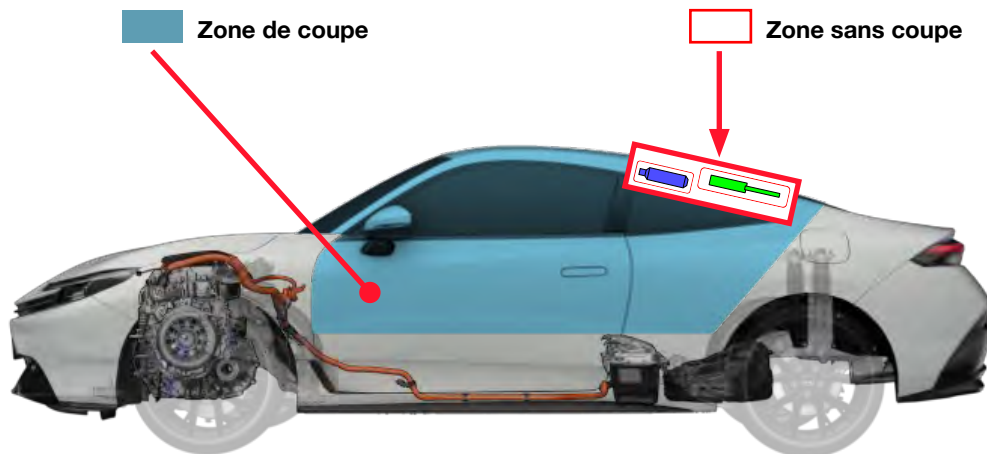

Ne pas couper la zone proche du générateur de gaz haute pression de l'airbag à rideau latéral sur le côté du véhicule (zone sans coupe illustrée ci-dessous). Ne pas déconnecter l'airbag à rideau latéral proche du générateur de gaz haute pression sur le côté du véhicule (zone sans coupe représentée ci-dessous). La déconnexion peut entraîner des blessures graves, voire la mort. Toutefois, si les airbags à rideaux latéraux sont déjà déployés, la déconnexion ne pose aucun problème.

Plusieurs types d'acier

La carrosserie du Honda Prelude est composée de plusieurs types d'acier qui sont indiqués par les zones colorées.

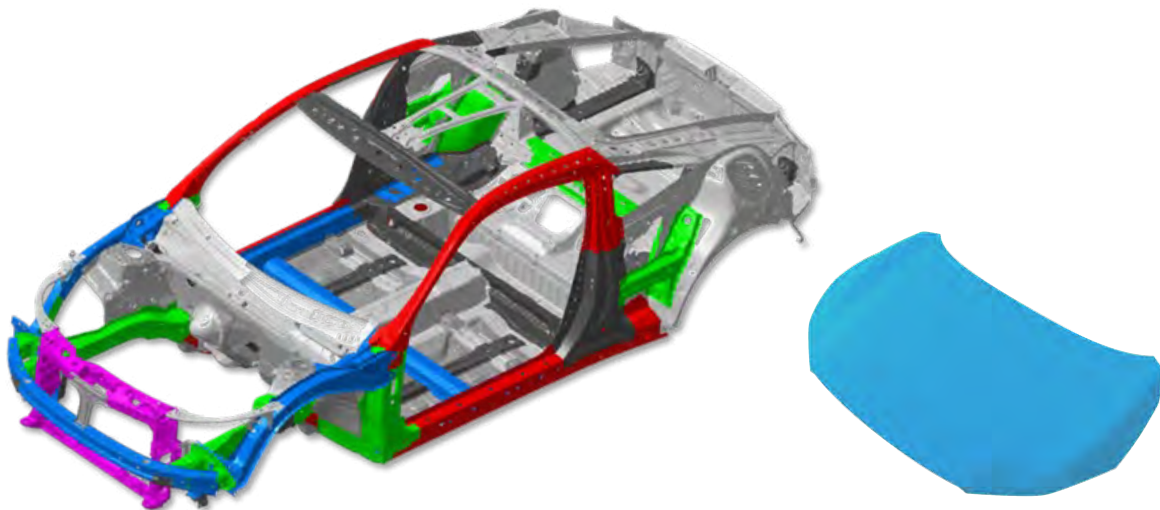

Aluminium
Résine

1500 MPa
1180 MPa

980 MPa
780 MPa

590 MPa
440 MPa

340 MPa
270 MPa

Types de vitres

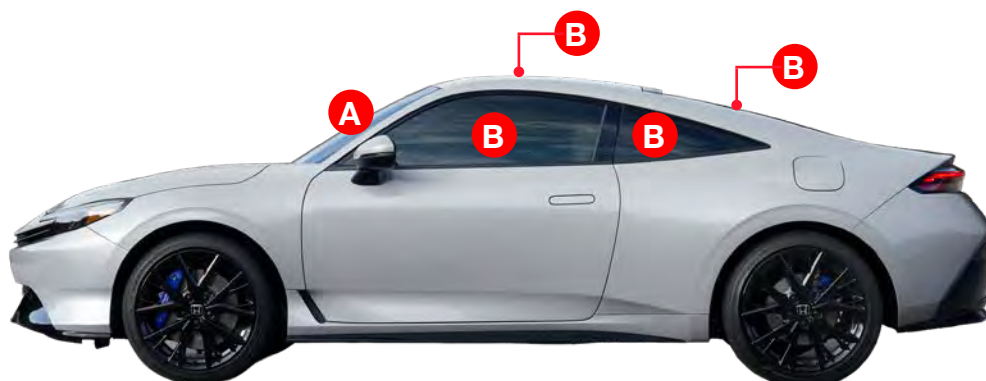

A. Verre feuilleté

B. Verre trempé

Prétraitement des auxiliaires

Actionner les vitres électriques, les serrures de porte, le hayon, etc., selon les besoins.

Important: Si la connexion de la batterie 12 V est débranchée, les opérations électriques ci-dessus deviennent impossibles.

Déplacement des sièges et des appuie-tête



Abaisser ou relever l'appuie-tête

Pour relever l'appuie-tête :

Tirez-le vers le haut.

Pour abaisser l'appuie-tête :

Appuyez dessus tout en appuyant sur le bouton de déverrouillage (A).

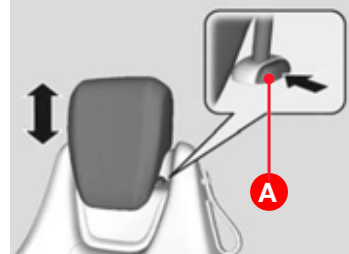

Faire coulisser ou relever le siège

Réglage de la position avant/arrière:

Tirez sur la barre (A) pour déplacer le siège, puis relâchez la barre.

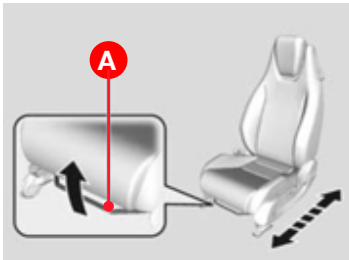

Réglage de la hauteur (siège conducteur):

Tirez ou poussez le levier (A) vers le haut ou vers le bas pour relever ou abaisser le siège.

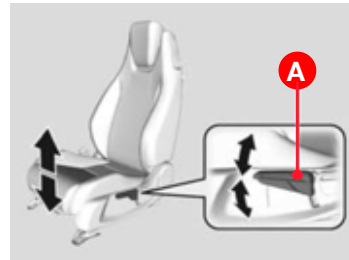

Réglage de l'angle du dossier :

Réglage de l'angle du dossier:

Tirez sur le levier pour modifier l'angle.

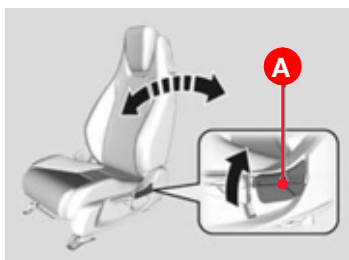

Accès aux sièges arrière:

Tirez le levier vers le haut (A ou B) ou tirez la sangle (C) pour plier.

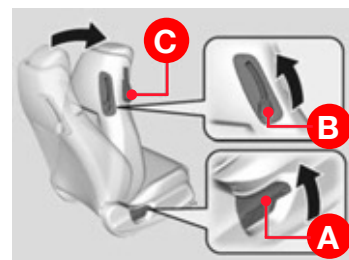

Rabattement des sièges arrière

Les sièges arrière peuvent être rabattus séparément. Tirez sur le levier de déverrouillage (A) et rabattez le siège.

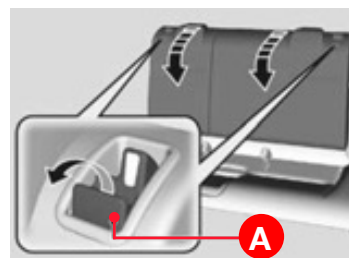

Réglage du volant et ouverture des portes



Réglage de la position du volant

Appuyez sur le levier (A) pour déverrouiller, et poussez vers le haut pour verrouiller.

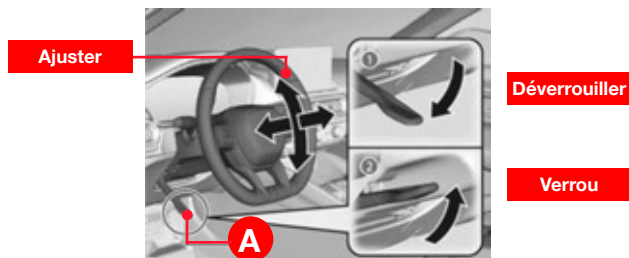

Ouverture des portes latérales

Les poignées extérieures des portes s'ouvrent automatiquement lorsque vous transportez la télécommande sans clé dans un rayon de 2 m (6,5 pieds).

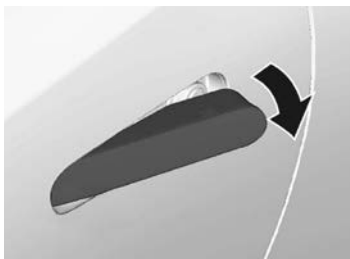

Lorsque les poignées extérieures ne sortent pas automatiquement, poussez la partie avant vers l'intérieur.

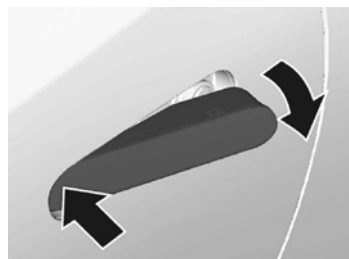

Ouverture du hayon

Méthode conventionnelle:

Lorsque toutes les portes sont déverrouillées ou que vous appuyez sur le bouton de déverrouillage du hayon de la télécommande, le hayon se déverrouille. Appuyez sur le bouton de déverrouillage du hayon (A) et soulevez le hayon pour l'ouvrir.

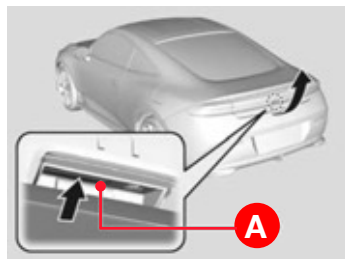

Méthode alternative : - En cas de panne électrique ou mécanique

Depuis l'espace de chargement intérieur, utilisez un tournevis à pointe plate et retirez le cache (A) situé à l'arrière du hayon.

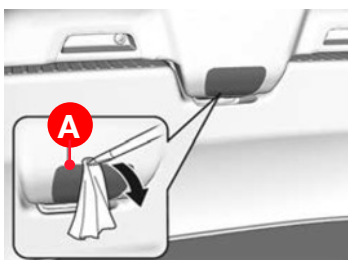

Pour ouvrir le hayon, appuyez sur la trappe tout en faisant glisser (A) le levier (B) à l'aide du tournevis à pointe plate.

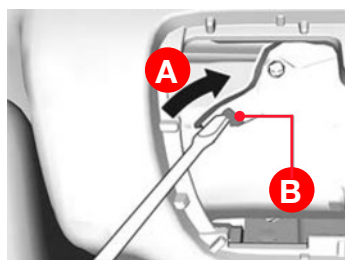

5. Énergie stockée / liquides / gaz / solides



Isolation haute tension

- La haute tension est isolée sur le Prelude.
- Les deux pôles positif (+)/négatif (-) du circuit haute tension sont isolés de la carrosserie du véhicule.
- Les équipements haute tension et le câblage haute tension sont fournis avec des boîtiers et des couvercles pour protéger les pièces haute tension.
- Les composants électriques haute tension et la batterie lithium-ion sont situés au centre, sous les sièges de la deuxième rangée, et sont rangés dans un boîtier.
- Le câblage haute tension dans le compartiment moteur est également isolé par des cache-câbles.
- Le câblage haute tension est identifié par la couleur orange.
- Les zones à haute tension sont signalées par une étiquette d'avertissement.

Déconnexion haute tension

- Le Prelude est équipé d'un système permettant de couper la haute tension.
- En cas de court-circuit ou de surintensité, par ex. en raison d'une collision ou d'une immersion dans l'eau, le système de commande de batterie interrompra la haute tension. La haute tension peut également être interrompue par un fusible grillé.
- La déconnexion du circuit haute tension est liée à l'interrupteur d'alimentation.
- Le circuit haute tension est interrompu lorsque l'interrupteur d'alimentation est éteint.

À propos des batteries lithium-ion

- La Prelude est équipée d'une batterie lithium-ion haute tension (batterie pour la conduite) en plus d'une batterie automobile 12 V.
- La batterie lithium-ion a une tension totale supérieure à 260 V.
- La batterie lithium-ion est rangée dans un boîtier sous les sièges de la deuxième rangée, elle n'est donc normalement pas visible.
- L'électrolyte est également scellé dans la batterie et n'a pas besoin d'être remplacé ni réapprovisionné.
- Si la batterie lithium-ion est endommagée, il n'y a aucun risque de fuite d'une grande quantité d'électrolyte. Pour la conduite à suivre en cas de fuite, consultez la section suivante.

À propos des batteries lithium-ion



Le couvercle de la batterie ne doit jamais être brisé ni retiré sous aucun prétexte, y compris en cas d'incendie. Cela pourrait entraîner de graves brûlures, chocs électriques ou une électrocution.



Ne touchez jamais les pièces à l'intérieur des composants haute tension ni les conducteurs du câblage haute tension s'ils sont exposés en raison de dommages au véhicule. Tout contact involontaire avec des composants haute tension peut entraîner des blessures graves, voire la mort, dues à de graves brûlures ou à un choc électrique.

Si vous n'avez pas d'autre choix que de toucher ou êtes susceptible de toucher les parties exposées du câble haute tension ou des composants haute tension, portez toujours un équipement de protection isolant [gants isolants, lunettes de sécurité et chaussures isolées].

Que faire en cas de fuite d'une batterie lithium-ion ?

- L'électrolyte de la batterie lithium-ion contient des solvants organiques volatils. Il est également incolore et transparent et ne peut être identifié à la vue.
- Si des fuites sont observées à proximité de la batterie lithium-ion et vous pensez qu'il pourrait s'agir d'électrolyte, portez un équipement de protection résistant aux solvants [masque à gaz (pour gaz organiques)].
- Portez toujours un masque à gaz (pour les gaz organiques) et des gants en caoutchouc (pour la résistance chimique) et essuyez le liquide qui fuit avec un chiffon sec. Conservez les chiffons usagés et autres dans des sacs ou des conteneurs refermables et jetez-les correctement comme déchet industriel.



L'électrolyte contenu dans les batteries lithium-ion est nocif pour le corps humain et peut provoquer la cécité ou des blessures s'il entre en contact avec les yeux ou la peau. En cas de contact avec l'électrolyte dans les yeux ou sur la peau, rincer immédiatement et abondamment à l'eau et consulter un médecin professionnel.

Vapeurs ou incendie de batterie au lithium-ion

Une batterie lithium-ion haute tension endommagée peut émettre des fumées toxiques et le solvant organique utilisé comme électrolyte est inflammable et corrosif. Les sauveteurs doivent porter un équipement de protection individuelle approprié. Même après qu'un incendie de batterie lithium-ion semble avoir été éteint, un nouvel incendie ou un incendie retardé peut se produire. Le fabricant de batteries avertit les sauveteurs que l'extinction d'un incendie de batterie lithium-ion nécessitera un volume d'eau important et soutenu.



Afin de minimiser les risques de dommages collatéraux liés au feu, les sauveteurs doivent toujours s'assurer qu'une Honda Prelude dont la batterie est endommagée est garée à l'extérieur et loin de tout autre objet inflammable.

Fluide pour batterie lithium-ion









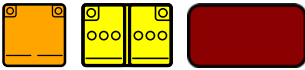







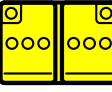









Évitez tout contact avec le liquide de batterie haute tension. La batterie haute tension contient un électrolyte inflammable qui pourrait fuir en cas de collision grave. Évitez tout contact cutané ou oculaire avec l'électrolyte car il est corrosif. Si vous le touchez par erreur, rincez vos yeux ou votre peau avec une grande quantité d'eau pendant au moins 5 minutes et consultez immédiatement un médecin.

Élimination

La batterie lithium-ion, le liquide de batterie haute tension et l'eau utilisée pour décharger la batterie doivent être correctement éliminés comme déchets industriels conformément aux réglementations locales.

Fluides et gaz utilisés dans ce véhicule



Type	Capacité	Dangers
 Li-ion	259.2 V	     
	12 V	 
	R-1234yf 405-455 g	   
	40 L	 
Huile moteur	4,0 L	
Liquide de refroidissement moteur	5,54 L	
Liquide de boîte-pont	2,2 L	
Liquide de refroidissement pour batterie haute tension	1,8 L	 
Liquide de frein	N/A	
Liquide lave-glace	1,5 L	  



**La batterie HV est refroidie par air, pas d'eau/
liquide de refroidissement !**



6. En cas d'incendie

Précautions et procédures en cas d'incendie



En cas d'incendie du véhicule, éteignez l'incendie en pulvérisant de grandes quantités d'eau pour refroidir la batterie. S'il est difficile de produire de grandes quantités d'eau, utilisez un extincteur ABC (pour les incendies d'huile et d'origine électrique). En cas d'incendie, utilisez un extincteur ABC (pour les incendies d'huile et d'origine électrique). En cas d'incendie, le revêtement isolant du câblage électrique brûle, provoquant un court-circuit qui, à son tour, fait sauter le fusible du système électrique et interrompt la haute tension. Un court-circuit peut également être provoqué par une fuite d'électricité due à une grande quantité d'eau pulvérisée, ce qui peut faire sauter les fusibles du système électrique et interrompre la haute tension.

Les fusibles du système électrique et le fusible principal de la batterie lithium-ion peuvent sauter, interrompant ainsi la haute tension.

Selon le lieu de l'incendie, la haute tension peut ne pas être interrompue dans certaines circonstances, par ex., si le fusible ne saute pas ou s'il n'y a pas de fuite d'électricité due à un jet d'eau. Après avoir éteint l'incendie, débranchez la haute tension conformément aux « Méthodes d'arrêt des systèmes à haute tension » à la page 12.

Remarque : Aucun des composants utilisés dans le système haute tension du Prelude n'est explosif.



UTILISER UNE GRANDE QUANTITÉ D'EAU PURE



RISQUE POTENTIEL DE RALLUMAGE DE L'INCENDIE DE LA BATTERIE HT / INCENDIE RETARDÉE !



Ouverture de refroidissement Prelude



En cas d'incendie dans la batterie haute tension, vous pouvez verser de l'eau dans celle-ci via l'ouverture de refroidissement.

1. Rabattez et faites glisser vers l'avant le siège conducteur ou passager..
2. Dirigez l'eau vers l'entrée d'air de refroidissement (A) située juste sous le coussin du siège arrière..
3. Si nécessaire, utilisez un équipement de désincarcération pour retirer le siège arrière afin d'exposer la batterie haute tension.
4. Dirigez l'eau vers l'entrée d'air de refroidissement et les événements de sortie gauche et droit (pénétration d'eau limitée).

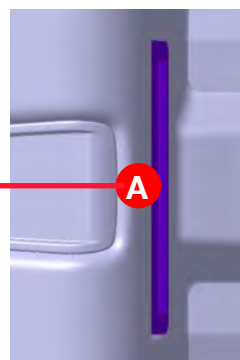
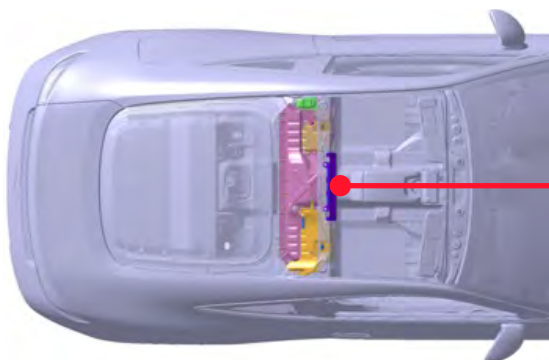
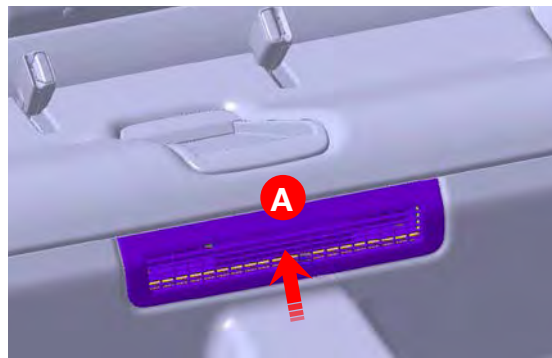
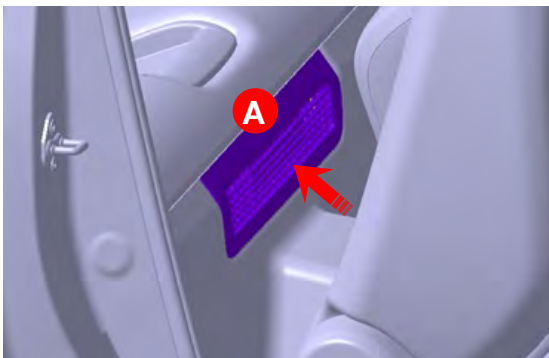
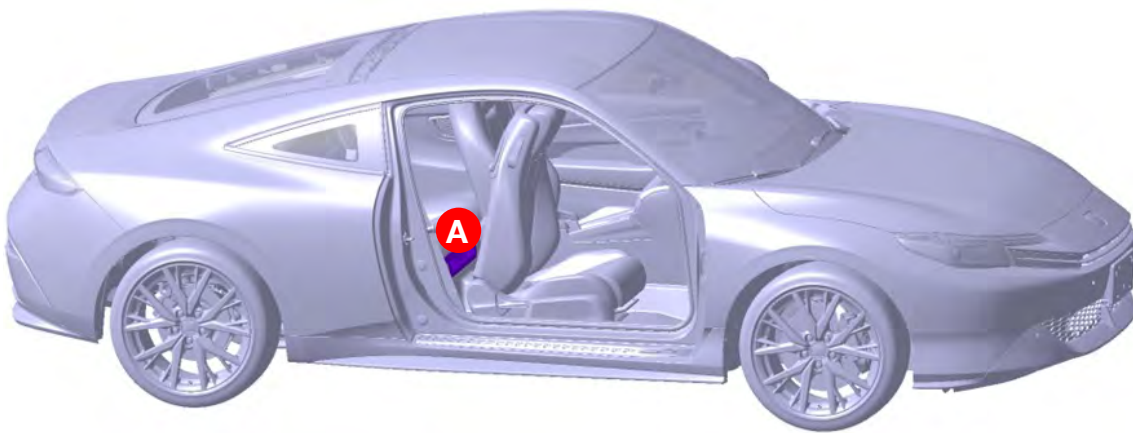

Les intervenants doivent toujours se protéger eux-mêmes avec des équipements de protection individuelle (EPI), notamment un appareil respiratoire autonome, et prendre les mesures appropriées pour protéger les civils pouvant être touchés par l'incident.

7. En cas d'immersion

Véhicule submergé

Si une Honda Prelude est submergée ou partiellement submergée dans l'eau, sortez d'abord le véhicule de l'eau, puis coupez le système haute tension.

Voir la section 3 (Désactivation des risques directs / Règlements de sécurité pour les procédures d'arrêt haute tension.

Portez toujours un équipement de protection individuelle (gants isolants, lunettes et bottes) si vous devez absolument toucher des câbles haute tension et d'autres composants haute tension.

Hormis de graves dommages au véhicule, il n'y a aucun risque de choc électrique en touchant la carrosserie ou le châssis du véhicule, dans ou hors de l'eau. Si la batterie haute tension a été submergée, vous pouvez entendre des bruits provenant de la batterie lorsque les cellules se déchargent à cause d'un court-circuit.

Voir la section 8 (Remorquage/Transport/Stockage) pour des procédures supplémentaires, notamment la décharge de la batterie haute tension.



- Si de l'eau pénètre dans la batterie, de l'hydrogène gazeux peut être généré.
- Lorsque l'eau de mer pénètre, une grande quantité d'hydrogène gazeux est générée par électrolyse rapide due à la salinité, ce qui peut provoquer un incendie.
- Si vous soulevez le véhicule, veuillez ouvrir les fenêtres et les portières car il peut y avoir de l'hydrogène gazeux dans la voiture.

Précautions et procédures en cas de submersion dans l'eau

Lorsque le véhicule est submergé, un court-circuit dû à une fuite provoquée par une infiltration d'eau fera sauter les fusibles du système d'alimentation et le fusible principal de la batterie lithium-ion, interrompant ainsi la haute tension.

Dans certaines circonstances, telles que des eaux peu profondes ou une submersion dans des zones où aucune fuite ne se produit en raison de l'infiltration d'eau, la haute tension ne peut pas être interrompue. Par conséquent, si possible, débranchez la haute tension conformément aux « Méthodes d'arrêt des systèmes à haute tension » à la page 12.



8. Remorquage / transport / stockage



- Si le câble haute tension orange ou le couvercle haute tension est endommagé et que des câbles ou des bornes exposés sont détectés, ne touchez jamais ces parties exposées. En outre, si vous ne savez pas si les câbles ou les bornes exposés sont des pièces à haute tension, évitez de les toucher. Un contact involontaire peut entraîner des blessures graves, voire la mort, en raison de brûlures graves ou d'un choc électrique.
- Portez toujours un équipement de protection isolant [gants isolants, lunettes de sécurité et chaussures isolées] lorsque vous devez inévitablement ou potentiellement toucher des parties exposées de câbles ou de composants haute tension.

Données du véhicule

Modèle de voiture	Longueur totale (mm)	Largeur totale avec rétroviseurs (mm)	Hauteur totale (mm)	Empattement (mm)	Poids en ordre de marche du véhicule (kg)
Prelude	4525	2076	1349	2604	1545

Directives de remorquage

Le remorquage doit être effectué conformément aux directives suivantes.

- Doit soulever les quatre roues ou les roues avant.
- Les câbles de remorquage et autres doivent être suspendus uniquement aux crochets de remorquage avant/arrière (les fentes d'arrimage avant/arrière ne doivent être utilisées que pour sécuriser le véhicule).
- N'utilisez pas le pare-chocs pour soulever les véhicules.
- Ne remorquez pas le véhicule d'une manière qui pourrait l'endommager.
- La vitesse doit être inférieure à 30 km/h et la distance de remorquage ne doit pas dépasser 80 km (sauf remorquage en soulevant les quatre roues).
- Si les roues avant et arrière sont bloquées, les quatre roues doivent être soulevées et transportées.
- Si la position N n'est pas atteinte, les quatre roues doivent être soulevées et transportées.
- Remorquage selon le code de la route.

Remarque: Sur ce modèle, il est possible de modifier les paramètres du véhicule afin que le frein de stationnement soit automatiquement activé lorsque le mode d'alimentation est réglé sur OFF. Si nécessaire, désactivez la fonction d'activation automatique du frein de stationnement pour empêcher le serrage du frein de stationnement lors du remorquage.

Position du crochet de remorquage/point d'attache pour sanglage

Crochet de remorquage avant

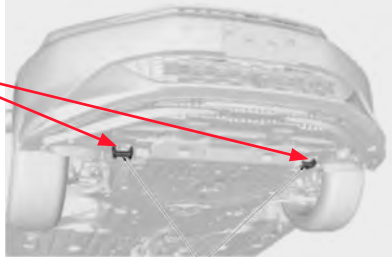

Crochet de remorquage arrière

Point d'attache pour sanglage avant

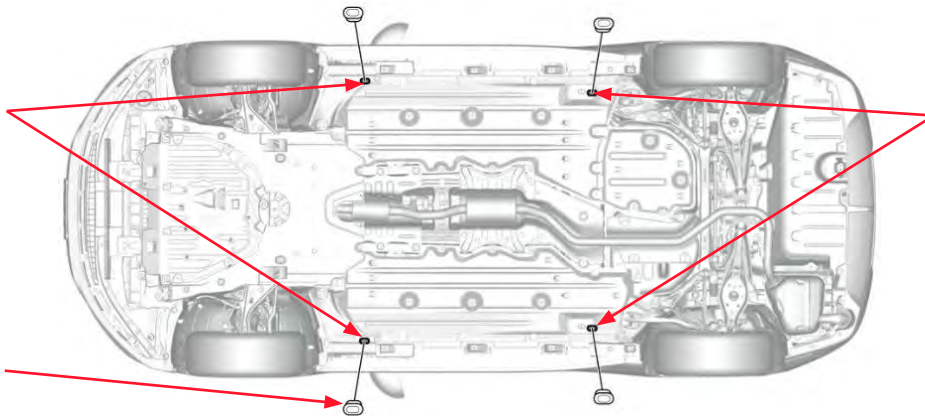



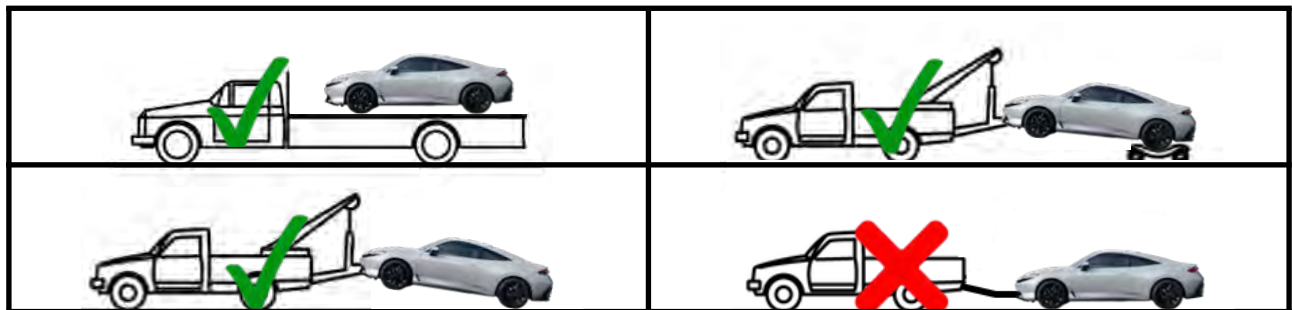

Point d'attache pour sanglage arrière

Œillets de crochet d'arrimage

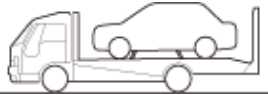

Le remorquage doit être effectué conformément au tableau ci-dessous.

Méthode de remorquage	Remorquage	Position du changement de vitesse	Conditions ou remarques
<p>Plateau</p> 	O	Position P	<p>1. Fixer solidement le véhicule sur un dépanneuse plate.</p> <p>2. Serrer le frein à main.</p>
<p>Remorquage en soulevant les roues avant</p>  <p>Remorquage par trekker</p> 	O	Position N	<p>Comment passer en mode de maintien de position. (1) Avec le frein enfoncé, appuyez sur l'interrupteur d'alimentation pour le mettre en mode PRÊT. (2) Réglez la position de changement de vitesse sur N. (3) Avec la pédale de frein enfoncée, appuyez à nouveau sur le bouton « N » et appuyez simultanément sur l'interrupteur d'alimentation. (4) Appuyez sur l'interrupteur d'alimentation en même temps que vous appuyez à nouveau sur le bouton « N » tout en maintenant la pédale de frein enfoncée. Vérifiez que l'écran multi-informations affiche « Veuillez mettre la voiture en mode stationnement ». (5) Après l'état indiqué en (4), débranchez la borne moins (-) de la batterie 12 V.</p>
<p>Remorquage par corde</p> 	X	-	<p>Ne jamais remorquer ce véhicule avec un câble de remorquage.</p>

GAREZ LE VÉHICULE DANS UN PARKING EXTÉRIEUR À UNE DISTANCE DE SÉCURITÉ \geq 5 M DES AUTRES OBJETS OU VÉHICULES À PROXIMITÉ !

RISQUE POTENTIEL DE RALLUMAGE DE L'INCENDIE DE LA BATTERIE HT / INCENDIE RETARDÉE !



9. Informations complémentaires importantes

Collision de véhicule

En cas d'accident, l'unité du système de retenue supplémentaire (SRS) effectue une analyse basée sur les données des capteurs d'impact. Si les valeurs d'entrée répondent à diverses exigences de seuil, l'unité SRS envoie un signal à l'unité de commande électronique (ECU) de la batterie haute tension. L'ECU de la batterie haute tension éteint ensuite les contacteurs de la batterie haute tension, ce qui arrête ainsi le flux de courant électrique provenant de la batterie haute tension.

Lors de l'intervention en cas d'incident impliquant une Honda Prelude, nous recommandons au personnel d'urgence de suivre les procédures opérationnelles standard de leur organisation pour évaluer et gérer les urgences liées aux véhicules.

Honda recommande aux sauveteurs de suivre les procédures décrites dans ce guide pour éviter un choc potentiellement mortel dû à une haute tension.

Position des composants liés aux airbags



La Honda Prelude est équipée de ceintures sous-abdominales/d'épaule sur toutes les positions assises. Les ceintures de sécurité avant sont équipées de tendeurs à activation pyrotechnique qui aident à resserrer la ceinture de sécurité en cas de forte collision.

De plus, la Honda Prelude est équipée des airbags suivants :

- Airbags frontaux – Conducteur/Passager avant
- Airbag central avant – Conducteur/Passager avant
- Airbags latéraux – Conducteur/Passager avant
- Airbags à rideau latéraux – côté conducteur/côté passager
- Système de protection active des piétons

Il faut jusqu'à 3 minutes pour que les airbags et les tendeurs s'éteignent après la mise hors tension du système 12 volts en suivant les procédures d'arrêt d'urgence décrites dans ce guide.

Lors d'une collision suffisamment grave pour déployer un ou plusieurs airbags, le système électrique de la Honda Prelude est conçu pour ouvrir automatiquement les contacteurs électriques haute tension. Cela déconnecte la batterie haute tension des autres composants haute tension et arrête le flux électrique dans les câbles haute tension.

Toutefois, les sauveteurs doivent toujours supposer que le système haute tension est sous tension et prendre les mesures appropriées décrites dans ce guide pour mettre le système hors tension.

Position des composants liés aux airbags

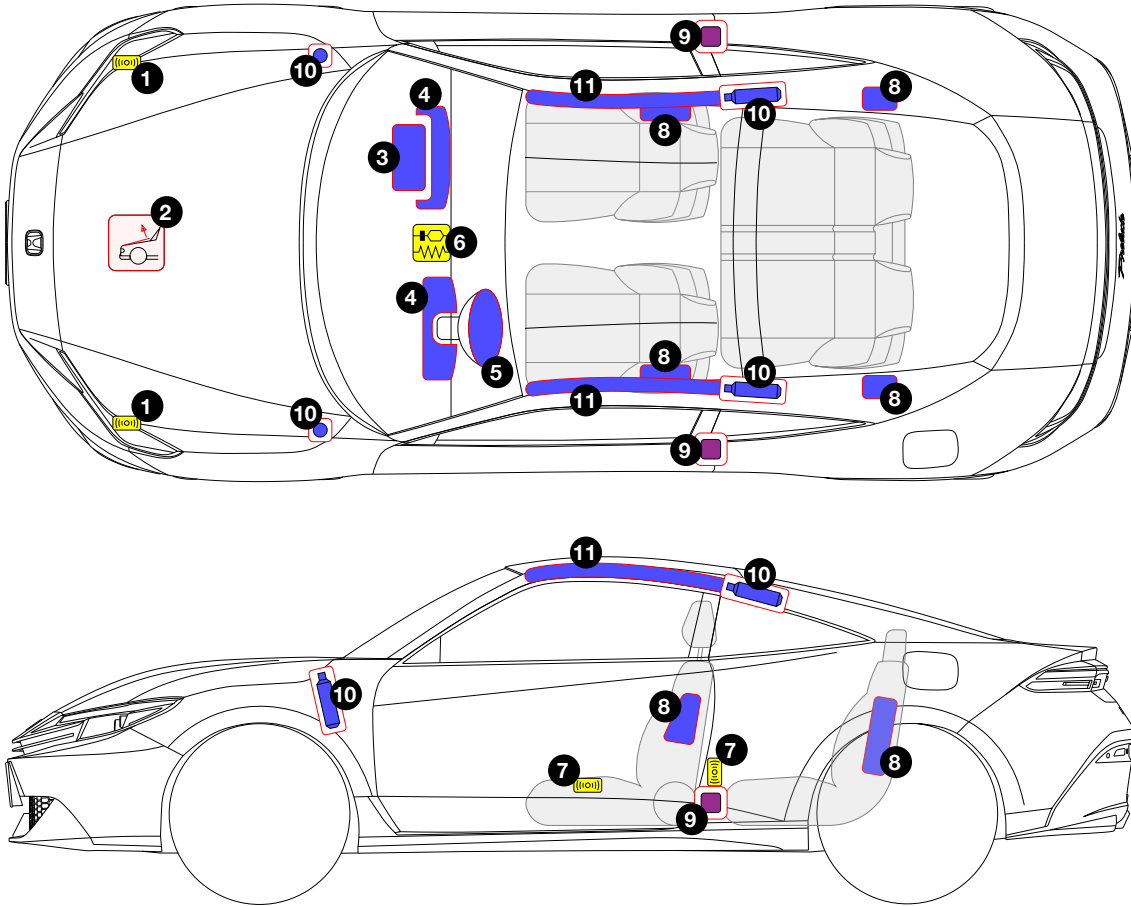

- | | | | |
|---|--|----|--|
| 1 | Capteur d'impact avant | 7 | Capteurs d'impact latéral |
| 2 | Système de protection active des piétons | 8 | Airbags latéraux |
| 3 | Airbag passager avant | 9 | Prétensionneur de ceinture de sécurité |
| 4 | Airbags | 10 | Générateur de gaz |
| 5 | Airbag conducteur | 11 | Airbags à rideau latéraux |
| 6 | Unité de contrôle SRS | | |

Précautions et procédures en cas de dommages aux batteries lithium-ion

- Si la batterie lithium-ion a été endommagée, par ex., en cas de collision, respectez les avertissements suivants.
- Dans le cas peu probable d'une fuite suspectée, suivez la section « Que faire en cas de fuite d'une batterie lithium-ion ? » à la page 20.



- Si le câble haute tension orange ou le couvercle haute tension est endommagé et que des câbles ou des bornes exposés sont détectés, ne touchez jamais ces parties exposées. En outre, si vous ne savez pas si les câbles ou les bornes exposés sont des pièces à haute tension, évitez de les toucher. Un contact involontaire peut entraîner des blessures graves, voire la mort, en raison de brûlures graves ou d'un choc électrique.
- Si vous n'avez pas d'autre choix que de toucher ou êtes susceptible de toucher les parties exposées des câbles ou composants à haute tension, veuillez toujours porter un équipement de protection isolant [gants isolants, lunettes de protection et chaussures isolées].

Choc électrique





























Un contact non protégé avec un composant haute tension chargé électriquement peut provoquer des blessures graves, voire la mort. Toutefois, recevoir un choc électrique de la part d'une Honda Prelude est très peu probable pour les raisons suivantes :

- Le contact avec le module de batterie ou d'autres composants haute tension ne peut se produire que s'ils sont endommagés et que leur contenu est exposé, ou si l'on y accède sans prendre les précautions appropriées.
- Le contact avec le moteur électrique ne peut se produire qu'après le retrait d'un ou plusieurs composants.
- Les câbles haute tension sont facilement identifiables grâce à leur couleur orange distinctive et tout contact avec eux peut être évité.



Si des dommages graves exposent des composants à haute tension, les sauveteurs doivent prendre les précautions appropriées et porter un équipement de protection individuelle isolé adéquat.

10. Explication des pictogrammes utilisés

	Avertissement, électricité		Véhicule électrique hybride sur carburant du groupe liquide 2
	Señal de advertencia genérica		Composant haute tension
	Avertissement : basse température		Câble d'alimentation haute tension
	Composant de climatisation		Dispositif de déconnexion basse tension de la batterie haute tension
	Utiliser une poudre ABC pour éteindre l'incendie		Inflammable
	Utiliser de l'eau pour éteindre l'incendie		Dangereux pour la santé humaine
	Eloigner la clé main-libre		Toxicité aiguë
	Capot		Explosif
	Coffre		Corrosifs
	Commande d'inclinaison du volant		Unité de contrôle SRS
	Réglage de la hauteur du siège		Prétensionneur de ceinture de sécurité
	Réglage longitudinal du siège		Airbag
	Utiliser une caméra infrarouge thermique		Générateur de gaz
	Point de levage		Accès spécial à la batterie
	Système de protection active des piétons		



HONDA